

Artikulo Nr. 98462_02_DE/10.2021

Schüco Aliuminio sistemos

Langai atverčiami ir viršlangiai

LT

Vartotojo eksploataavimo ir priežiūros taisyklės

Turinys

4	1. Apie šias eksploataavimo ir priežiūros taisykles	
4	1.1. Eksploataavimo ir priežiūros taisyklių naudojimas ir saugojimas	
5	2. Sauga	
5	2.1. Apie šiuos saugos nurodymus	
5	2.2. Bendrieji saugos nurodymai	
8	2.3. Naudojimas pagal paskirtį	
9	3. Varstymas	
9	3.1. Atverčiamo lango su rankena (viršuje) varstymas	
9	3.1.1. Atverčiamas langas su rankena: atidarymas	
9	3.1.2. Atverčiamas langas su rankena: vėdinimas	
9	3.1.3. Atverčiamas langas su rankena: uždarymas	
10	3.2. Atverčiamo lango su rankena (šone) varstymas	
10	3.2.1. Atverčiamas langas su šonine rankena: atidarymas	
10	3.2.2. Atverčiamas langas su šonine rankena: vėdinimas	
10	3.2.3. Atverčiamas langas su šonine rankena: uždarymas	
11	3.3. Atverčiamas viršlangis su fiksatoriumi	
11	3.3.1. Atverčiamas viršlangis su fiksatoriumi: atidarymas	
11	3.3.2. Atverčiamas viršlangis su fiksatoriumi: uždarymas	
12	3.4. Atverčiamas viršlangis su paslėptais apkaustais arba su viršlangio apkaustais	
12	3.4.1. Viršlangio varstymas rankine svirtimi	
12	3.4.2. Viršlangio varstymas šarnyrine rankena	
13	3.5. Teisingas vėdinimas	
13	3.5.1. Patarimai, kaip išvengti dėl drėgmės kylančių problemų	
14	3.5.2. „Smūginis“ vėdinimas	
15	4. Priežiūra	
15	4.1. Valymo ir priežiūros priemonės	
16	4.2. Bendrieji nurodymai dėl valymo	
16	4.2.1. Nuvandeninimo angų valymas	
16	4.2.2. Tarpinių patikra ir sutepimas	
17	4.2.3. Viršlangio apkaustų atkabinimas (valymo padėtis)	
18	4.2.4. Įlaidinių žirklių atkabinimas (valymo padėtis)	
19	4.2.5. Fiksavimo ir valymo žirklių atkabinimas (valymo padėtis)	
20	4.3. Techninė profilaktika	
20	4.3.1. Techninės profilaktikos darbų sutartis	
21	4.3.2. Apkaustų detalių techninė profilaktika	
22	5. Eksploatacijos nutraukimas ir utilizavimas	
22	5.1. Eksploatacijos nutraukimas	
22	5.2. Utilizavimas	

1. Apie šias eksploataavimo ir priežiūros taisykles

1.1. Eksploataavimo ir priežiūros taisyklių naudojimas ir saugojimas

Prieš montavimo ir eksploataavimo pradžią perskaitykite šias eksploataavimo ir priežiūros taisykles ir laikykitės jose pateiktų instrukcijų eiliškumo tvarkos. „Schüco Lietuva“ neatsako už bet kokią žalą, padarytą dėl šiose eksploataavimo ir priežiūros taisyklėse išdėstytų instrukcijų nesilaikymo.

Šios eksploataavimo ir priežiūros taisyklės yra sudedamoji gaminio dalis. Laikykite jas patogioje vietoje, kad galėtumėte peržiūrėti, kai prireiks.

2. Sauga

2.1. Apie šiuos saugos nurodymus



SIGNALINIS ŽODIS

Pavojaus tipas, šaltinis ir pasekmė

Pavojaus piktogramos ir signaliniai žodžiai informuoja apie pavojaus tipą ir rimtumą:

PAVOJUS		Tiesiogiai gresiantis pavojus, kurio pasekmės yra mirtis arba itin sunkūs sužalojimai!
ĮSPĖJIMAS		Galimai gresiantis pavojus, kurio pasekmės gali būti mirtis arba itin sunkūs sužalojimai!
ATSARGIAI		Potencialiai pavojinga situacija, kai yra nesunkių sužalojimų grėsmė!
PASTABA		Materialinių nuostolių grėsmė, dėl kurios galimas gaminio ar aplinkos sunaikinimas ar sutrikdymas!
INFORMACIJA		Informacija Informacija ir patarimai

2.2. Bendrieji saugos nurodymai

Laikykitės šiose eksploataavimo ir priežiūros taisyklėse pateiktų saugos nurodymų, kad nesusižeistumėte ir nesužeistumėte kitų, taip pat kad užtikrintumėte netrikdomą konstrukcijų eksploatavimą.



PAVOJUS

- ▶ Naudojimosi metu atkreipkite dėmesį, kad palikti be priežiūros langai ir durys gali atsidaryti ir užsidaryti paveikus išorės veiksniams!

Siekiant aiškumo, šiose eksploataavimo ir priežiūros taisyklėse nepateikiama visa išsami informacija apie visus gaminio tipus ir jos negali aprėpti visų įmanomų montavimo, eksploataavimo ar priežiūros atvejų.

Kilus klausimams prašome kreiptis į Jus aptarnaujančią specializuotą įmonę ar vietinį „Schüco Lietuva“ pardavimo atstovą.



PAVOJUS

Dirbdami su aliuminio konstrukcijomis atkreipkite dėmesį į toliau išvardytas pavojaus zonas.

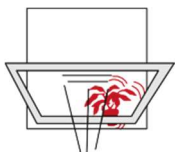

Pavojus nukristi dėl užsitrenkiančių langų Pavojus dėl krentančių objektų

Atviros varčios dėl skersvėjo gali užsitrenkti ir nuversti šalia esančius objektus.

Pučiant vėjui ir skersvėjui užverkite langų ir įstiklintų durų varčias.

Vėjas ir skersvėjis atsiranda, kai tam tikroje varstymo padėtyje esančios langų arba įstiklintų durų varčios dėl oro slėgio arba traukos ima savaime ir nekontroliuojamai varstyti.

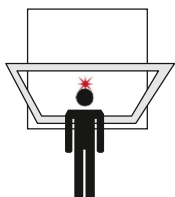

Pavojus susižeisti dėl atsidarančių varčių

Atkabinant laikančiąsias sistemas, atverčiami langai gali nekontroliuojamai atsidaryti.

Atidarant arba uždarant viršlangio konstrukcijų varčias, jos gali nukristi ir sužaloti žmones.



Pavojus susižeisti dėl atidarytų varčių

Atliekant darbus, kai konstrukcijos varčios yra atidarytos, yra didelis pavojus susižeisti.

Prieš pradėdami darbus arba tais atvejais, kai patalpoje yra vaikų, uždarykite atviras varčias.

Pavojus susižeisti dėl atverstų langų (į varčių kampus), jeigu jos išsikiša į patalpos vidų.

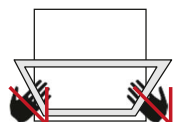

Įstrigimo pavojus

Varstydami langus atkreipkite dėmesį į įstrigimo tarp lango ir lango rėmo pavojų net ir tuo atveju, kai langai varstomi mechanizuotai (automatiškai).



Pavojus susižeisti dėl vėjo poveikio

Dėl atvertos lango varčios nekontroliuojamo atsidarymo ir užsidarymo, kurį sukelia padidėjusi oro cirkuliacija ir (arba) vėjas, gali būti apgadinti profiliai, apkaustai, stiklas ir fasadai, blogiausiu atveju gali iškristi lango varčia (gali būti sužaloti pastate ir už jo ribų esantys žmonės).

Dėl padidėjusios oro cirkuliacijos ir neteisingo naudojimo, pvz., kai lango varčia stringa (varčią nuolat varstant ir veikiant vėjo apkrovoms), gali pradėti dažniau gesti apkaustai ir išaugti sužalojimo rizika.

Todėl padidėjus oro cirkuliacijai ir (arba) vėjui langų ir įstiklintų durų varčias būtina uždaryti ir užrakinti. Nepalikite atvertų langų be priežiūros.

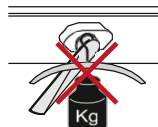

Neapkraukite konstrukcijos rėmo ir rankenų papildoma apkrova.

Papildomai veikianti apkrova gali deformuoti konstrukcijos rėmus ir sulaužyti konstrukcijos rankenas.

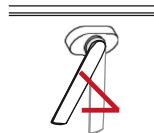
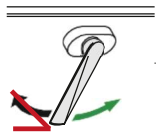

Konstrukcijų rankenas sukite tik jų sukimosi kryptimi ir nesukite daugiau, negu galima.

Papildomai veikianti apkrova gali sulaužyti konstrukcijos rankenas.
> Nuspauskite tik uždarytoje (varčios) padėtyje.
Negalima varstymo metu perstumti lango rankenų į tarpinę padėtį, nes dėl to gali būti sugadinti apkaustai.

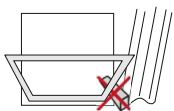

Nedėkite jokių papildomų objektų tarp lango varčios ir rėmo.

Papildomai veikianti apkrova gali deformuoti konstrukcijos rėmus ir apkaustus. Naudojant pernelyg didelę jėgą gali būti sugadinti lango vyriai.

2.3. Naudojimas pagal paskirtį

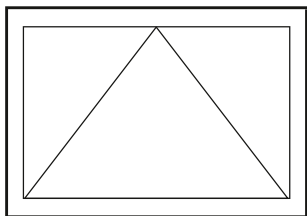

Viršlangis bendrai apibrėžiamas kaip viršuje įtaisyta lango anga. Atverčiamo lango ar viršlangio konstrukciją sudaro lango elementas, kuris atvertimo judesiu gali būti atidaromas į vidų.

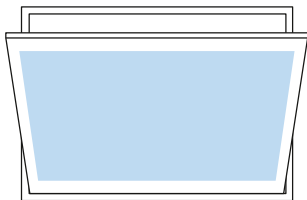

Į naudojimo pagal paskirtį sąvoką taip pat įeina montavimo ir eksploatavimo taisyklių laikymasis. Bet koks kitas arba papildomas naudojimas laikomas netinkamu naudojimui.

Naudojant gaminį netinkamai arba savavališkai jį pakeitus gali iškilti pavojus sveikatai ir gyvybei, gali būti pažeistas pats gaminys ir kitas turtas.

Naudokite tik originalias atsargines detales. Gamintojas ir (arba) tiekėjas neatsako už jokią žalą, padarytą dėl šio reikalavimo nesilaikymo. Rizika tenka tik naudotojui.

3. Varstymas

3.1. Atverčiamo lango su rankena (viršuje) varstymas

3.1.1. Atverčiamas langas su rankena: atidarymas

i INFORMACIJA

Didžiausia atidarymo prošvaisa nustatoma pagal projektavimo reikalavimus ir, atitinkamais atvejais, gali būti susijusi su saugumo aspektais, todėl galutinis vartotojas negali pakeisti nustatytos didžiausios atidarymo prošvaisos.

Uždarymo padėtis

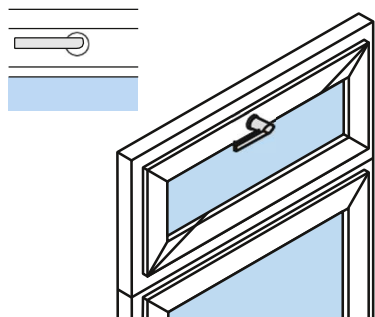

Atidarymo padėtis

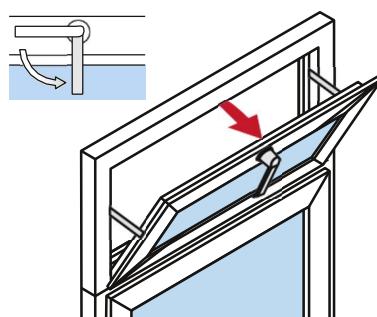

Atvertimo padėtis

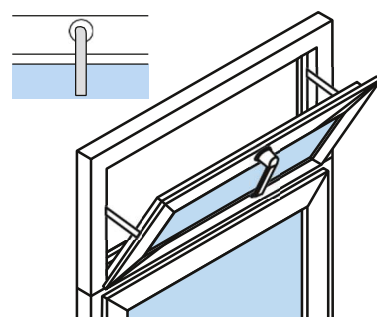

3.1.2. Atverčiamas langas su rankena: vėdinimas

Atvertimo padėtis

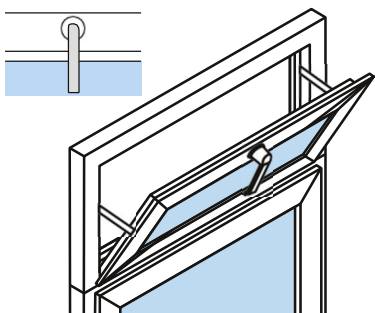

i INFORMACIJA

Viršlangiui nusiųti iki po juo esančios konstrukcijos neleidžia įlaidinės arba fiksavimo žirklių.

3.1.3. Atverčiamas langas su rankena: uždarymas

Atvertimo padėtis

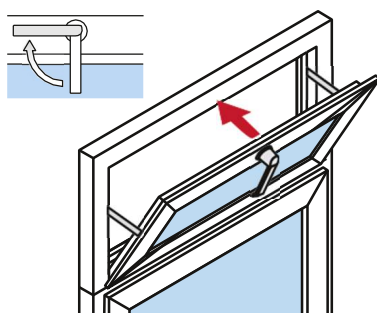
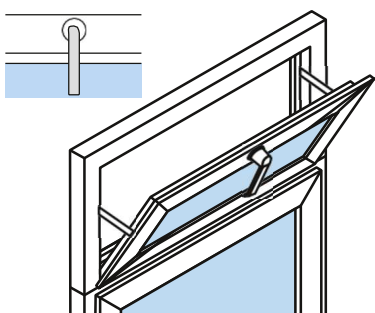

Uždarymo padėtis

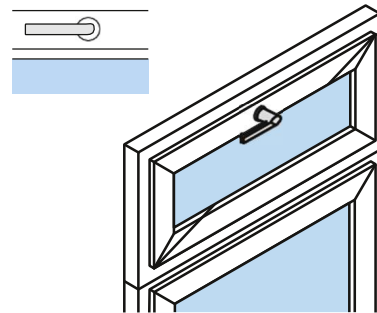

3.2. Atverčiamo lango su rankena (šone) varstymas

3.2.1. Atverčiamas langas su šonine rankena: atidarymas

Uždarymo padėtis

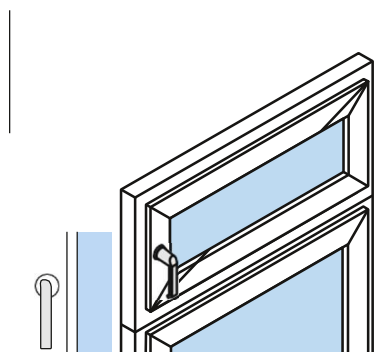

Atidarymo padėtis

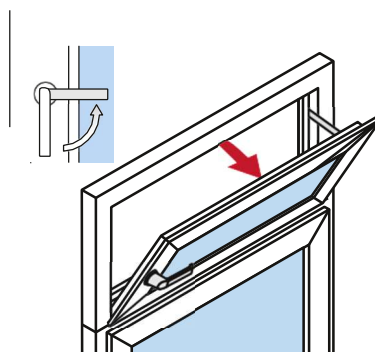

Atvertimo padėtis

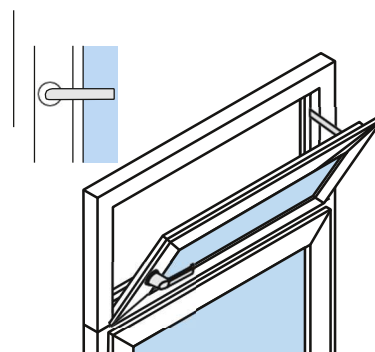

3.2.2. Atverčiamas langas su šonine rankena: vėdinimas



INFORMACIJA

Viršlangiui nusvirti iki po juo esančios konstrukcijos neleidžia įlaidinės arba užtvirtinančios žirklys.

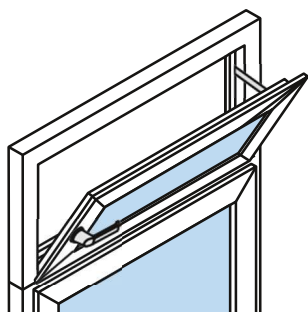

3.2.3. Atverčiamas viršlangis su šonine rankena: uždarymas

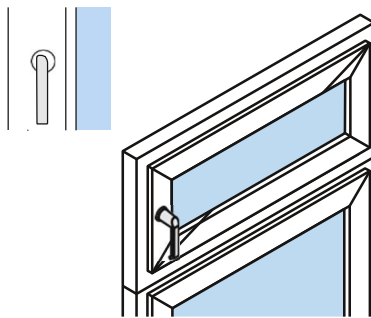
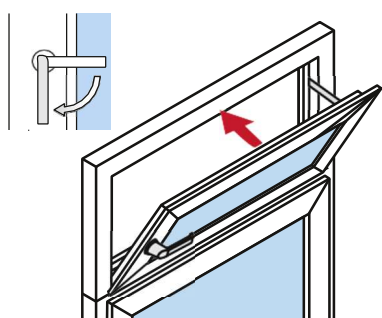

3.3. Atverčiamas viršlangis su fiksatoriumi

3.3.1. Atverčiamas viršlangis su fiksatoriumi: atidarymas



Pavojus susižeisti dėl atverčiamų viršlangių varčių konstrukcijų

Atkabinant viršlangio fiksatorius, varčia gali nekontroliuojamai atsidaryti. Atidarant arba uždarant viršlangį, varčia gali nukristi ir sužaloti žmones.

Didžiausias atverčiamos varčios su slėptais lankstais atidarymo kampas yra 90°. Papildomai atremkite varčią, priešingu atveju ji gali būti nepataisomai sugadinta.

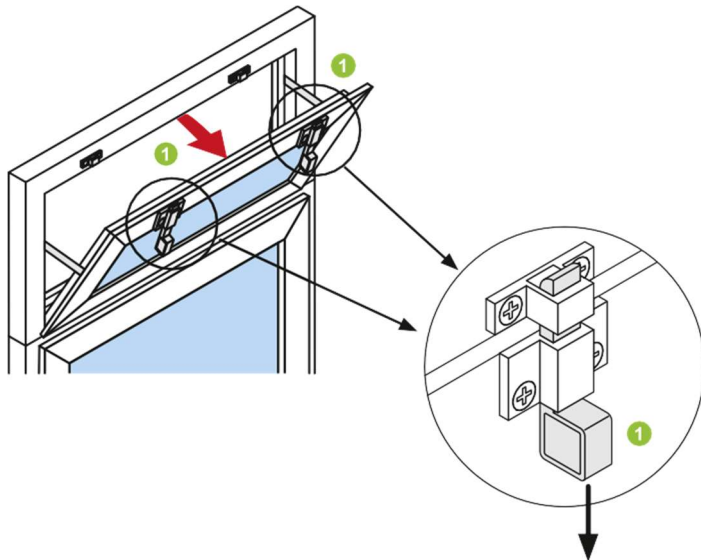

1. Atblokuokite fiksatorius 1, vienu metu traukdami už auselių.

2. Atidarykite atverčiamą varčią

3.3.2. Atverčiamas viršlangis su fiksatoriumi: uždarymas

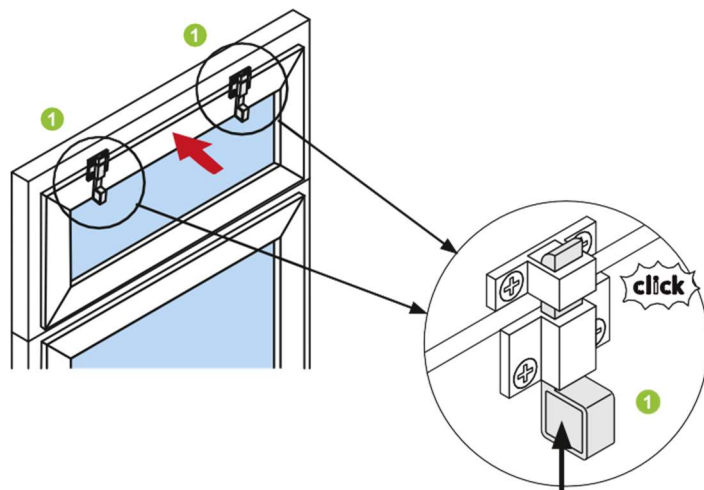

1. Prispauskite atverčiamą varčią, kad abu fiksatoriai 1 užsifikuotų.

3.4. Atverčiamas viršlangis, valdomas svirtimi

Uždarymo padėtis

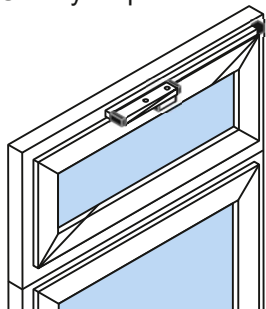

Atidarymo padėtis

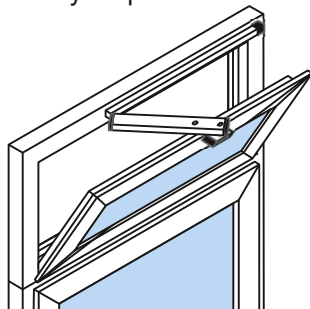

Varstymo būdai:

Rankinė svirtis
Šarnyrinė svirtis

3.4.1. Varstymas rankine svirtimi

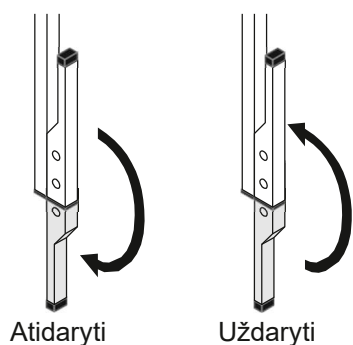

1. Atlenkdami rankinę svirtį, atidarykite viršlangį
2. Užlenkdami rankinę svirtį uždarykite viršlangį

3.4.2. Varstymas šarnyrine svirtimi

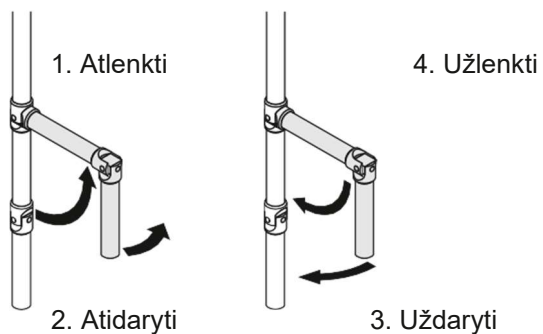

1. Nuimkite šarnyrinę svirtį nuo laikiklio ir pasukite ją į sukimo padėtį
2. Atidarykite viršlangį, sukdami šarnyrinę svirtį į kairę
3. Uždarykite viršlangį, sukdami šarnyrinę svirtį į dešinę
4. Pritvirtinkite šarnyrinę svirtį prie laikiklio

3.5. Teisingas vėdinimas

3.5.1. Patarimai, kaip išvengti dėl drėgmės kylančių problemų

Schüco AWS langų sistemos langai pasižymi aukštu sandarumu, todėl sumažėja oro apykaita tarp lauko ir vidaus. Priklausomai nuo jų varstymo, patalpose gali susidaryti padidėjęs oro drėgnumas. Pastarasis atsiranda žmonėms ir augalams išskiriant vandens garus, taip pat naudojantis vonios ar virtuvės patalpomis, kurioms būdingas aukštas drėgmės lygis.

Išaugus vandens garų koncentracijai, padidėja oro drėgnumas, todėl vėdinant patalpas vandens garus reikia išleisti į lauką, siekiant išvengti dėl drėgmės atsirandančių konstrukcinių pažeidimų. Vadovaujantis standartu DIN 4108-2, laikinas mažo kondensato kiekio susidarymas ant drėgmei nejautrių medžiagų, tokių kaip aliumininis lango rėmas ir stiklas, yra leistinas. Išvengti šio reiškinio galima užtikrinant pakankamą patalpų vėdinimą.

Vėdinimas vasarą ir žiemą

Vasaros laikotarpiu

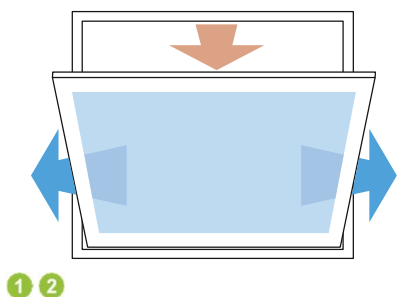

- 1 Trumpalaikis „smūginis“ vėdinimas
- 2 Ilgesnį laiką trunkantis vėdinimas tik nešildymo laikotarpiu

Žiemos laikotarpiu

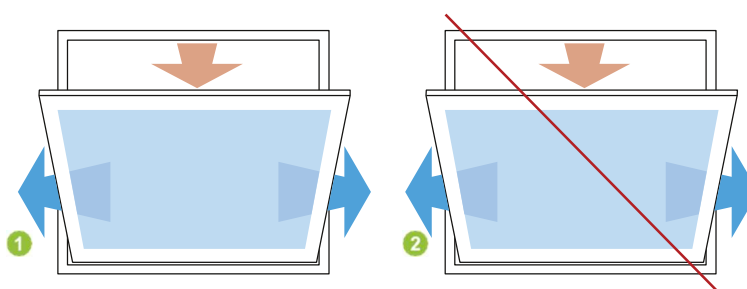





- 1 Trumpalaikis „smūginis“ vėdinimas
- 2 Šaltuoju metų laikotarpiu venkite ilgiau trunkančio vėdinimo pro atverstus langus.

3.5.2. „Smūginis“ vėdinimas

Siekiant sukelti „smūginį“ vėdinimą, patartina keliskart per dieną visiškai atversti langą. Kaip matome toliau pateiktoje lentelėje, ideali vėdinimo trukmė priklauso nuo metų laikotarpio ir žiemos metu neturėtų būti ilgesnė nei 4 - 6 min.

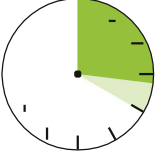
Rekomenduojama „smūginio“ vėdinimo trukmė 1 skirtingais metų mėnesiais

Gruodis, sausis, vasaris	4 - 6 min.	
Kovas, lapkritis	4 - 6 min.	
Balandis, spalis	4 - 6 min.	
Gegužė, rugsėjis	16 - 20 min.	
Birželis, liepa, rugpjūtis	25 - 30 min.	

4. Priežiūra

4.1. Valymo ir priežiūros priemonės



PASTABA

Valydami dažytus elementus laikykitės valymo priemonių naudojimo instrukcijų.



Daiktai, kurie NETURI BŪTI naudojami valymui:

- ▶ naudojant įrankius aštriais kraštais, pavyzdžiui, peilius, metalines menteles, metalizuotą vilną, valant šveičiamąja buitinių kempinių puse ir pan. gali būti pažeisti paviršiai;
- ▶ naudojant ėsdinančias valymo priemones arba tirpiklius, pavyzdžiui, nitroskiediklį, nagų lako valiklį ir pan. taip pat gali būti visam laikui pažeistas elemento paviršius.



Valymo priemonių, tinkančių aliuminio elementams, galite įsigyti iš Jus aptarnaujančios specializuotos įmonės ar iš „Schüco Lietuva“ pardavimo atstovo

Aluminio priežiūros rinkinys 298 672:

- valiklis ir konservantas;
- nerūdijančio plieno valiklis;
- tarpinių priežiūros priemonė;
- purškiamą apkaustų priežiūros priemonė;
- priežiūros šluostė.

Anoduotų aliuminio elementų priežiūros priemonės

Bazinis valiklis 298 181

Skirtas pirminiam ir nuodugniam valymui
Valo ir konservuoja aliuminio paviršius

Metalo poliruoklis 298 010

Šis anoduotų paviršių valiklis sugrąžina aliuminiui matinį spindesį ir užkonservuoja paviršius (tinka ir nerūdijančio plieno priežiūrai)

Universalus aliuminio valiklis 298 001

Skirtas pašalinti sunkius nešvarumus, smulkias žymes ir įbrėžimus



4.2. Bendrieji nurodymai dėl valymo



Siekdami užtikrinti geriausią langų priežiūrą, langų rėmus ir tarpines valykite tuo pačiu metu kaip ir langų stiklus. Tam naudokite švelnaus audinio valymo priemonę, kurios sudėtyje nėra šveičiamųjų dalelių.

Sukietėjusios medžiagos

Gipso, skiedinio likučius ar panašias medžiagas geriausiai pašalinsite medine arba plastikine mentele.

Dėmės

Dėmes pašalinsite patikimai ir nepalikdami jokių pėdsakų, jeigu naudosite valiklį iš mūsų aliuminio elementų priežiūros priemonių asortimento.



PASTABA

Kad išvengtumėte žalos, laikykitės atitinkamų priežiūros priemonių naudojimo instrukcijų.

4.2.1. Nuvandeninimo angų valymas

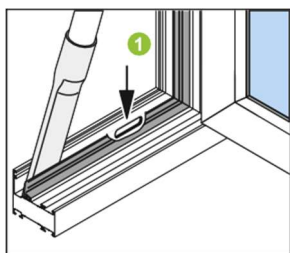

- ▶ Iš ertmės tarp tarpinių ir rėmo išorinio šono siurbliu pašalinkite susikaupusias dulkes ir nešvarumus.
- ▶ Užsikimšusias nuvandeninimo angas galima išvalyti naudojant ploną medinį arba plastikinį pagaliuką ①.

4.2.2. Tarpinių patikra ir sutepimas

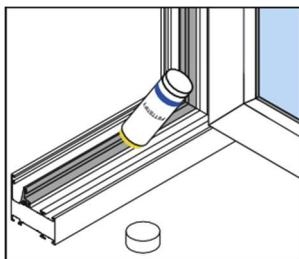

- ▶ Sutepkite visas tarpines priežiūrai skirtu specialiu pieštuku arba tepamu tepalu. Ši priemonė išsaugo tarpinių elastingumą ir apsaugo jas nuo prisitvirtinimo prie lango profilio.
- ▶ Ta pačia proga apžiūrėkite tarpines, ar jos nepažeistos.



PASTABA

Dėl pažeistų tarpinių pakeitimo kreipkitės į Jus aptarnaujančią specializuotą įmonę ar į „Schüco Lietuva“ pardavimo atstovą.

4.2.3. Viršlangio apkaustų atkabinimas (valymo padėtis)



ĮSPĖJIMAS

Prieš atkabindami apkaustus papildomai atremkite atverčiamą varčią. Atkreipkite dėmesį, jog varčia turi remtis visu svoriu. Atrėmus bus užtikrinta, kad atverčiama varčia neatsidarys nekontroliuojamai. Varčios varstymo zonoje neturi būti jokių daiktų ar žmonių.

Didžiausias atverčiamos varčios su slėptais lankstais atidarymo kampas yra 90°. Papildomai atremkite varčią, priešingu atveju ji gali būti nepataisomai sugadinta.

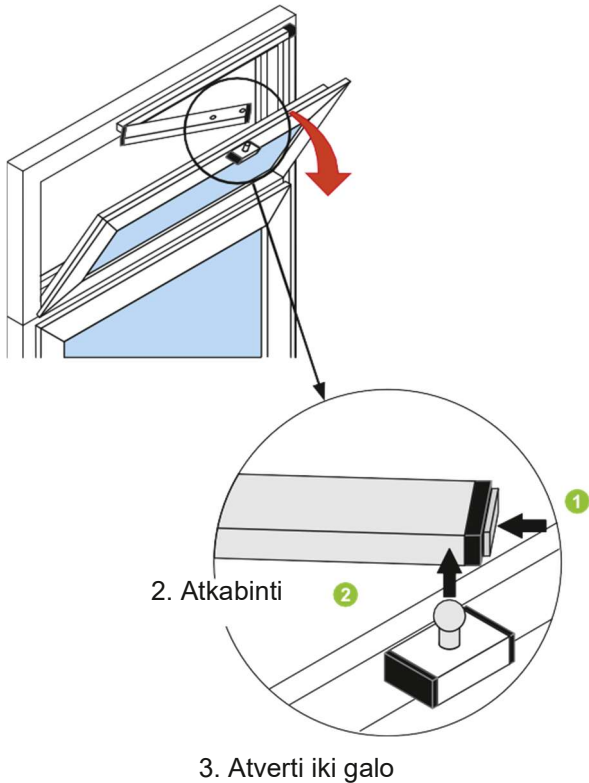

Atverčiamą varčią visiškai atidarysite (į valymo padėtį) tik atkabinę viršlangio apkaustus.

Atidarykite atverčiamą varčią

1. Atremkite atidarytą varčią ir nuspauskite fiksavimo mygtuką ①
2. Atkabinkite pagrindinį lankstą ②
3. Lėtai atverkite varčią iki galo

Įkabinkite varčią atvirkštine veiksmų eilės tvarka.

1. Nuspausti

2. Atkabinti

3. Atverti iki galo

4.2.4. Įlaidinių šoninių žirklių atkabimas (valymo padėtis)



ĮSPĖJIMAS

Prieš atkabindami įlaidines šonines žirkles papildomai atremkite atverčiamą varčią. Atkreipkite dėmesį, jog varčia turi remtis visu svoriu. Atrėmus bus užtikrinta, kad atverčiama varčia neatsidarys nekontroliuojamai. Varčios varstymo zonoje neturi būti jokių daiktų ar žmonių. Didžiausias atverčiamos varčios su slėptais lankstais atidarymo kampas yra 90°. Papildomai atremkite varčią, priešingu atveju ji gali būti nepataisomai sugadinta.



PASTABA

Atidarydami atverčiamą konstrukciją atkreipkite dėmesį, kad matomi apkaustai (lango rankenos) gali apgadinti apatinę konstrukciją.

2. Atverti iki galo

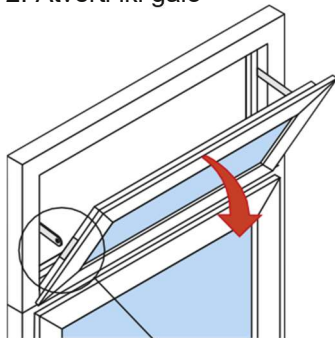

Atverčiamą varčią visiškai atidarysite (į valymo padėtį) tik atkabinę šonines įlaidines žirkles.

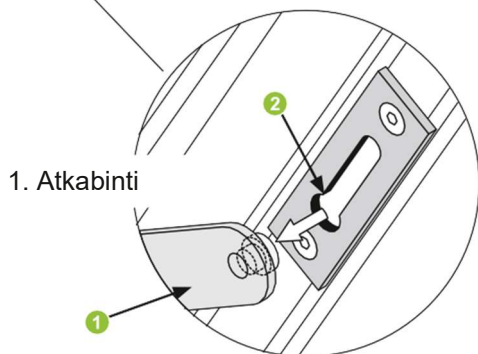

Atidarykite atverčiamą varčią

1. Prispauskite atidarytą varčią, kad žirklių kojelę **1** būtų galima išimti iš kreipiamosios **2**
2. Lėtai atverkite varčią iki galo

Įkabinkite varčią atvirkštine veiksmų eilės tvarka.

4.2.19. Fiksavimo ir valymo žirklių atkabimas (valymo padėtis)



ĮSPĖJIMAS

Prieš atkabindami fiksavimo ir valymo žirkles papildomai atremkite atverčiamą varčią. Atkreipkite dėmesį, jog varčia turi remtis visu svoriu. Atrėmus bus užtikrinta, kad atverčiama varčia neatsidarys nekontroliuojamai. Varčios varstymo zonoje neturi būti jokių daiktų ar žmonių.

Didžiausias atverčiamos varčios su slėptais lankstais atidarymo kampas yra 90°. Papildomai atremkite varčią, priešingu atveju ji gali būti nepataisomai sugadinta.

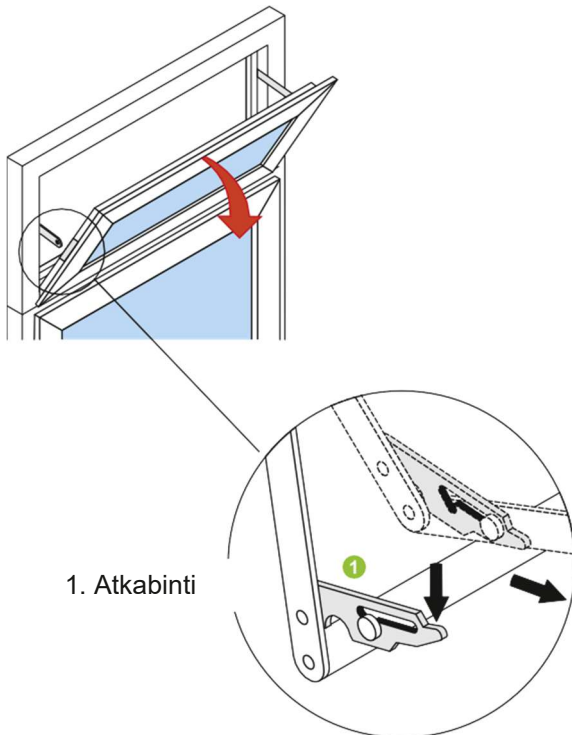

1. Atkabinti

Atverčiamą varčią visiškai atidarysite (į valymo padėtį) tik atkabinę šonines fiksavimo ir valymo žirkles.

Atidarykite atverčiamą varčią

1. Atremkite atidarytą varčią ir atkabinkite ją nuo strektės 1
2. Lėtai atverkite varčią iki galo

Įkabimas: uždarius atverčiamą varčią, fiksavimo žirklys užsifiksuoja automatiškai.

4.3. Techninė profilaktika

4.3.1. Techninės profilaktikos darbų sutartis

Jeigu šiose eksploataavimo ir priežiūros taisyklėse nerasite atsakymų į visus Jums rūpimus klausimus, kreipkitės į Jus aptarnaujančią specializuotą įmonę arba tiesiogiai į „Schüco Lietuva“ pardavimo atstovą. Į šias įmones galite kreiptis ne tik dėl ekspertų konsultacijų, bet ir dėl pagalbos atliekant sureguliuavimo bei remonto darbus.



PASTABA

Langų, durų ir fasado konstrukcijų apkaustus būtina kvalifikuotai bei sistemingai prižiūrėti, aptarnauti ir tikrinti, siekiant užtikrinti, kad jie patikimai veiktų, būtų tinkami naudoti ir saugūs, todėl rekomenduojame sudaryti atitinkamą langų, durų ir fasadų konstrukcijų techninės profilaktikos sutartį su specializuota įmone.



PAVOJUS

- ▶ Pavojus susižeisti dėl netinkamai atliktų techninės profilaktikos darbų!
- ▶ Netinkamai atliktų techninės profilaktikos darbų pasekmė gali būti didelė žala asmeniui arba turtui.

4.3.2. Apkaustų detalių techninė profilaktika

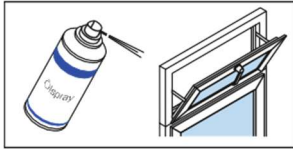

Visos judančios Jūsų „Schüco“ konstrukcijų apkaustų detalės nereikalauja beveik jokios priežiūros. Tačiau sutepus jas trupučiu alyvos ir tepalo, kurių sudėtyje nėra rūgščių, bus ilgam užtikrintas lengvas mechaninių dalių judėjimas ir patogus jų naudojimas. Sutepkite fiksavimo kaiščius ir atverčiamų žirklių atramos taškus purškiamu tepalu iš „Schüco Lietuva“ priežiūros priemonių asortimento.

Visus taškus pakanka patepti tik labai nedaug. Po sutepimo pašalinkite tepalo perteklių, kad nesikauptų nešvarumai.



PASTABA

- ▶ AvanTec SimplySmart plastikiniai ir hibridiniai skląščiai nereikalauja jokios priežiūros.
- ▶ Visi apkaustai suteptami gamykloje. Rekomenduojame kreiptis į kvalifikuotus specialistus, kad šie bent kartą per metus atliktų sutepimo, techninės profilaktikos ir suregulavimo darbus.
- ▶ Sutepti alyva ar tepalu negalima apkaustų detalių su papildoma pozicionavimo ir fiksavimo funkcija, pvz., amortizuojančių varstymo ribotuvų ar varčių stabdiklių.



Jeigu reikia, konstrukcijų apkaustus profilaktiškai galima sutepti alyva. Svarbu, kad alyvos sudėtyje nebūtų rūgščių ar dervų.

Purškiamas tepalas 298 741
Tepalas 298 118

Techninės profilaktikos darbai, kuriuos būtina atlikti bent kartą per metus (mokyklų ir viešbučių pastatuose – ne rečiau kaip kas pusmetį):

- ▶ patikrinti, ar apkaustų detalės yra gerai pritvirtintos ir ar ant jų nėra nusidėvėjimo požymių. Jeigu reikia, priveržti tvirtinimo varžtus ir pavesti kvalifikuotam specialistui pakeisti nusidėvėjusias detales;
- ▶ sutepti visas apkaustų judančias ir fiksuojančias detales ir patikrinti, ar jos patikimai veikia.

5. Eksploatacijos nutraukimas ir utilizavimas

5.1. Eksploatacijos nutraukimas

Norėdami tinkamai išmontuoti konstrukcijas, kreipkitės į kvalifikuotą specialistą.

5.2. Utilizavimas

Norėdami tinkamai utilizuoti konstrukcijas, kreipkitės į kvalifikuotą specialistą.

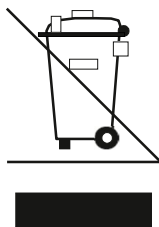

Konstrukcijose naudojamas medžiagas galima perdirbti. Laikykitės aplinkosauginių reikalavimų, susijusių su eksploatacinių medžiagų ir konstrukcijų detalių surinkimu, pakartotiniu naudojimu ir utilizavimu pagal vietos, šalies bei tarptautinis galiojančias technines taisykles ir valstybinių įstaigų nuostatas. Prisidėkite prie mūsų aplinkos išsaugojimo ir nuvežkite konstrukcijas į atliekų tvarkymo surinkimo punktą.

LT

Eksplotavimo ir priežiūros taisyklių originalas

Schüco International KG
Karolinenstraße 1-15
33609 Bielefeld
Tel. +49 521 783-0
Faks. +49 521 783-451
www.schueco.de

Upės g. 21-1
LT-08128 Vilnius
Lietuva
Telefonas
+37061598475
www.schueco